

Рис. 1.1



Рис. 1.2



Б-Б

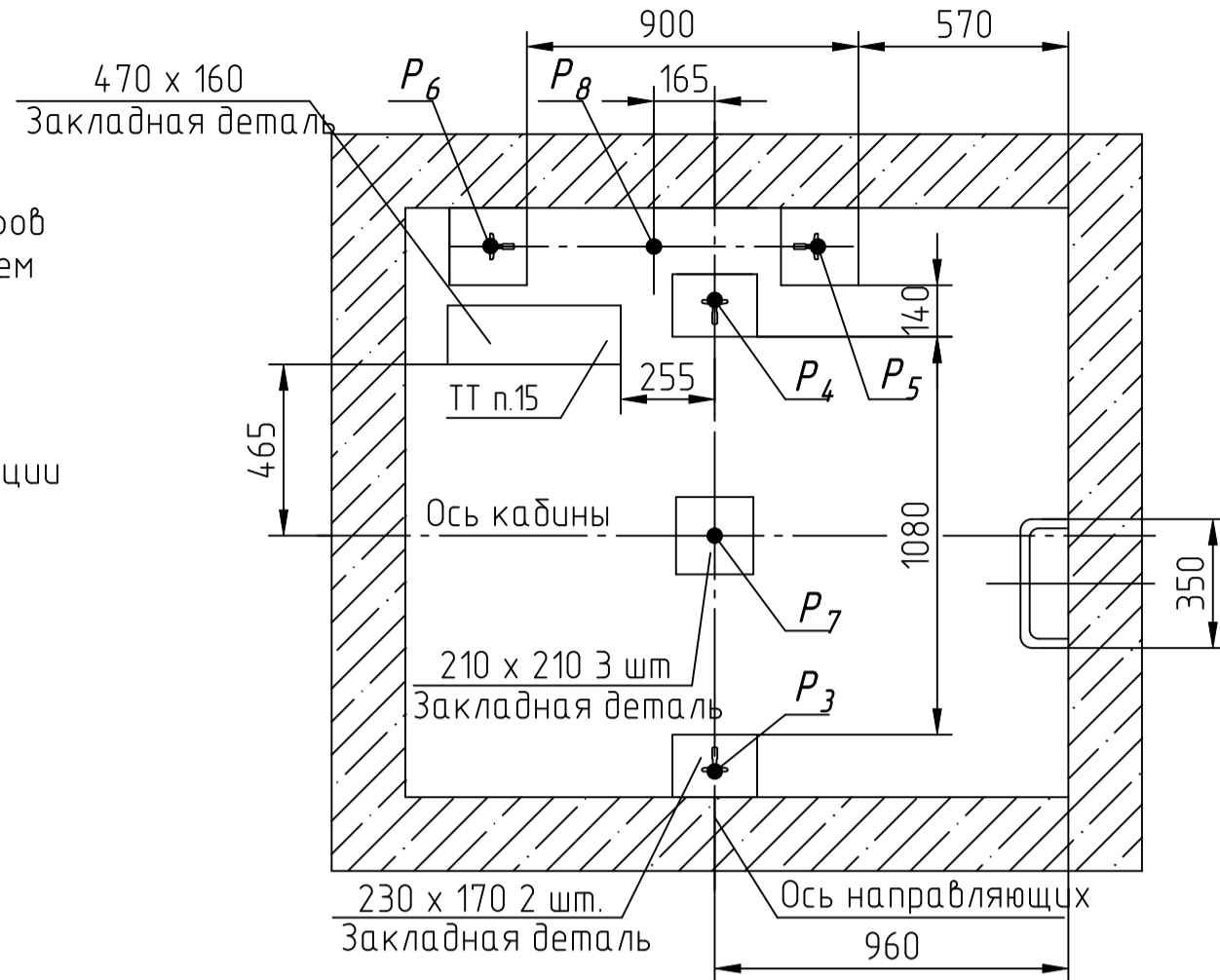
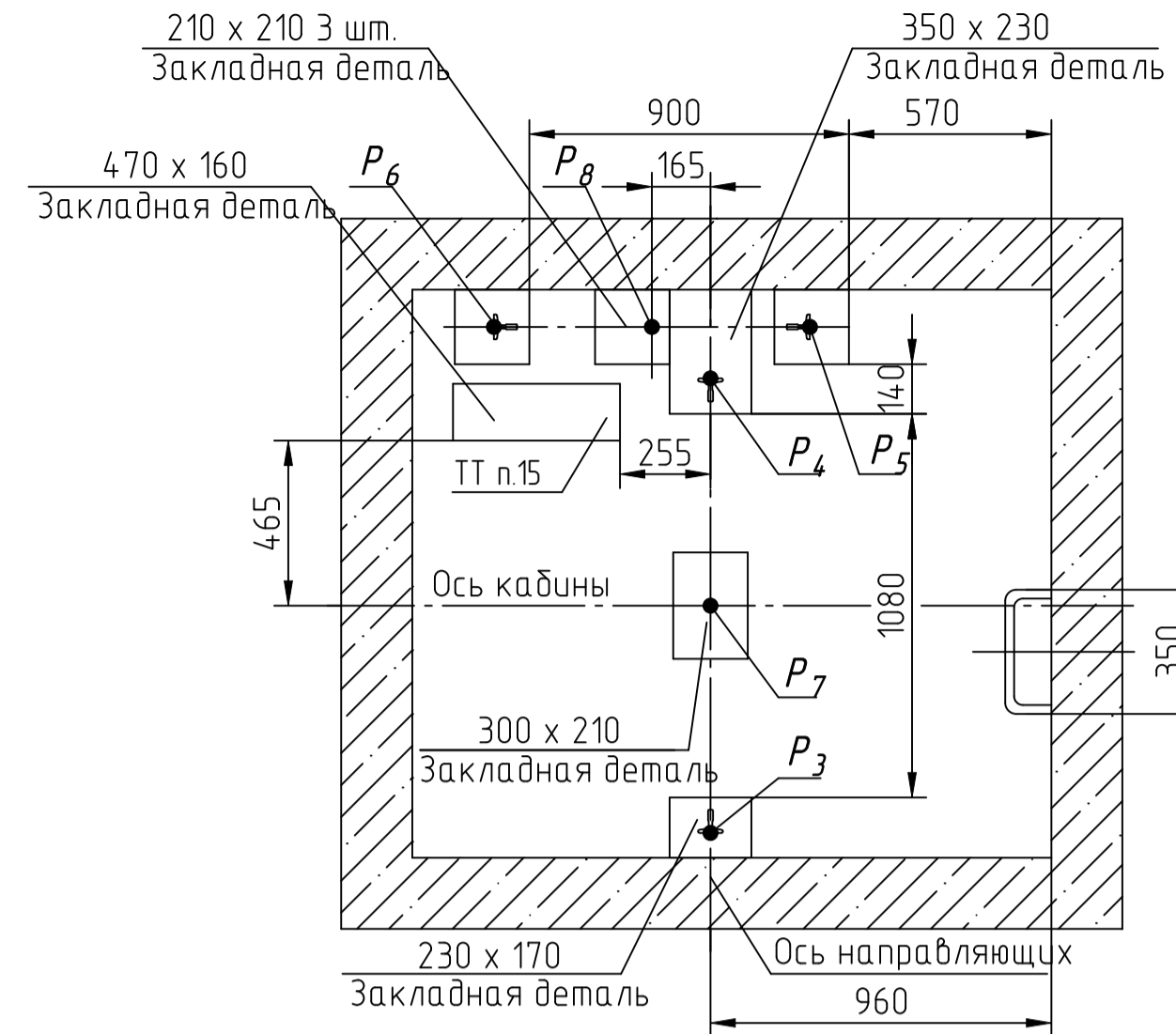
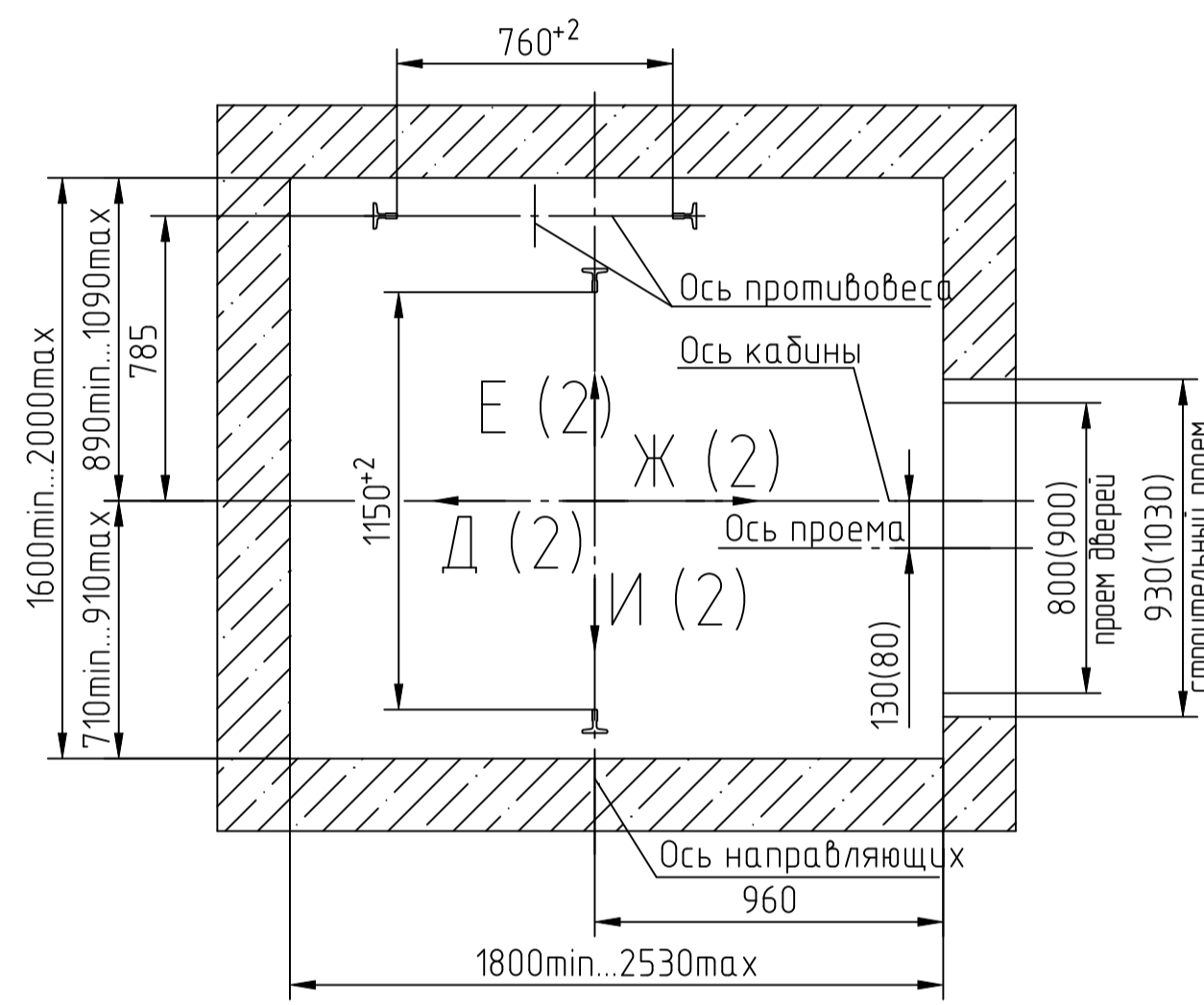

В



Таблица 2

Рис 1	Лифт с непроходной кабиной Высота подъема до 45 м	Листы 1, 2
Рис 1.1	V=1,0 м/с	
Рис 1.2	V=1,6 м/с	
Рис 2	Лифт с проходной кабиной Высота подъема до 45 м	Листы 3, 4
Рис 2.1	V=1,0 м/с	
Рис 2.2	V=1,6 м/с	
Рис 3	Лифт с непроходной кабиной Высота подъема 45-75 м	Лист 5
Рис 4	Лифт с проходной кабиной Высота подъема 45-75 м	

Таблица 3

V, м/с	Высота подъема, м	h, мм	h _{пр} , мм	Щ	Ю
1,0	45	3500	1350	2435	2970
1,6	45	3600	1400	2585	3020
1,0	45-75	4000	1400	---	---
1,6	45-75	4000	1400	---	---

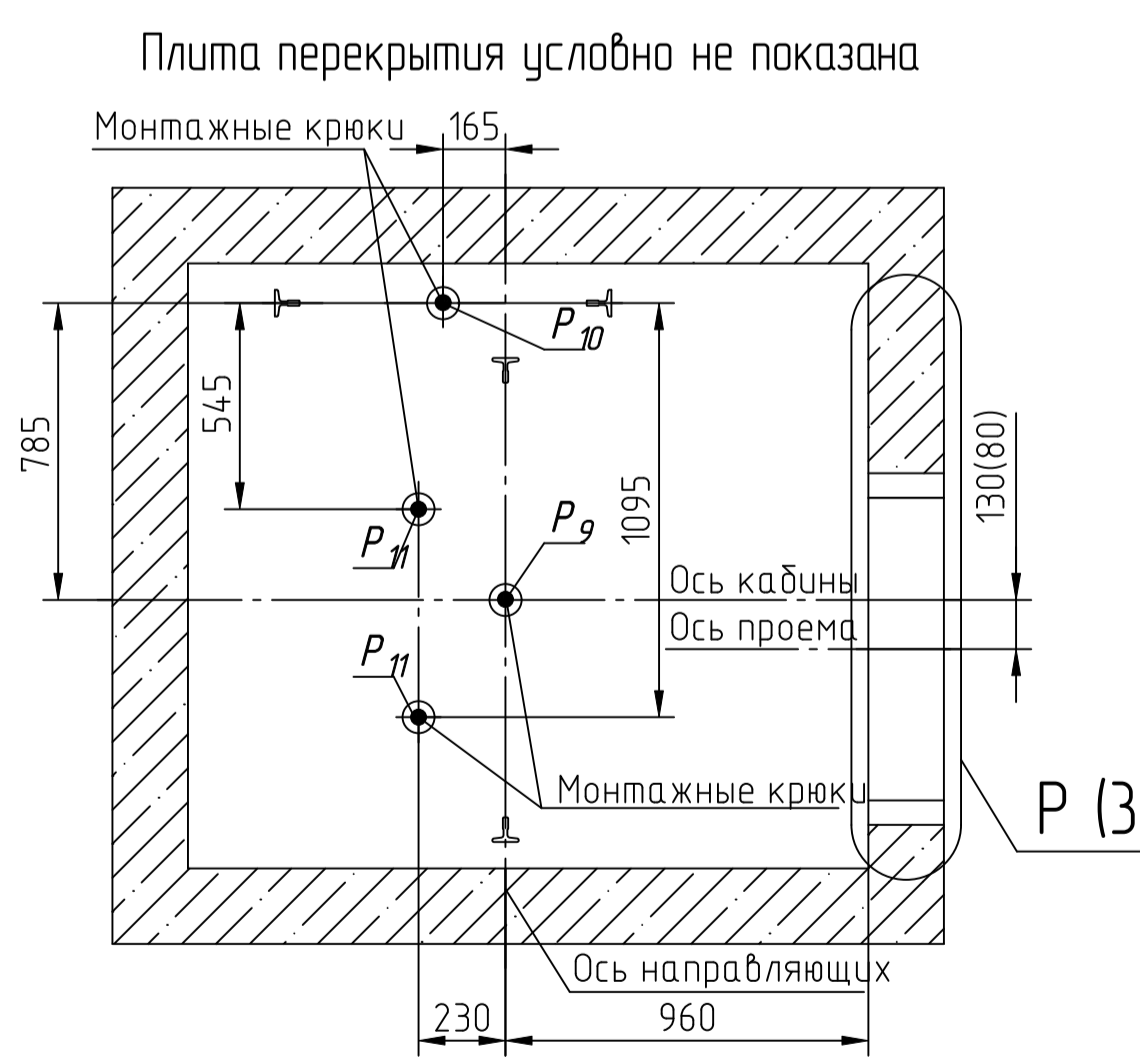
Таблица 4

V, м/с	Отдаваемое количество тепла, кВт
1,0	1,384
1,6	2,180

- При высоте этажа до 2800 мм допускается вместо двух пар закладных деталей для крепления дверей шахты установить одну пару закладных деталей, сохранив при этом 80 мм от отметки пола остановки до верха закладных, увеличив соответственно размер 150 мм до 300 мм
- На середине высоты подъема предусмотреть закладную деталь для установки крепления подвесного кабеля
- В верхней части шахты необходимо предусмотреть отвод тепла эквивалентный значениям представленным в таблице 4.
- Место установки шкафа с регулятором скорости
- Место установки шкафа с источником бесперебойного питания
- Отверстия под электроразводку и устройство растормаживающее должны быть выполнены непосредственно за станцией управления. Для проходной кабины станция управления и данные отверстия могут быть перенесены зеркально на противоположную стену
- Стены шахты должны быть вертикальными (по вертикали). Максимально допустимое отклонение по вертикали +30 мм
- Отверстие под переключатель режимов работы на отметке основной посадочной остановки необходимо выполнять только под лифты, устанавливаемые в административных зданиях. Для проходной кабины данное отверстие может быть перенесено зеркально на противоположную стену
- Нагрузки действующие на закладные детали, необходимые для крепления установки лебедки, подвески кабины и установки направляющих, рассчитываются с учетом схем приложения сил, приведенных в таблице 1
- Закладная деталь под натяжное устройство необходимо предусмотреть только для лифтов с высотой подъема больше 45 м
- Допускается крепить лифтовое оборудование к стенам шахты анкерными болтами. Анкерные болты в комплект поставки не входят. Диаметр, тип, количество и способ установки анкеров определяются проектной организацией, исходя из условий обеспечения выполнения требований по нагрузкам
- Диаметр прута для монтажных петель (типоразмеры монтажных крюков) подбирается с учетом использования для монтажа оборудования и необходимости соответствия минимальным указанным размерам и действующим нагрузкам
- При наличии под приямком лифта пространства, доступного для людей, основание приямка в зоне движения противовеса должно быть укреплено опорой установленной под ним, способной выдержать удар противовеса, падающего с наибольшей возможной высоты

Таблица 1

Обозначение нагрузки	Величина нагрузки, Н	Схема действия сил	Примечания
P ₁	21265	На подвеску кабины	Особое воздействие нагрузок
	7090	L ₁ =280...480	
P ₁	12600	На крайние крепления установки лебедки	Постоянное воздействие нагрузок
	4225	L ₂ =127...327	
P ₁₁	1260		Особое воздействие нагрузок. P ₁₃ действует на плиту основания приямка
P ₁₂	1260		
P ₁₃	47250		
P ₁₄	1071		
P ₁₅	1071		
P ₂	1100	На детали крепления дверей шахты	Особое воздействие нагрузок
P ₃	54340	На пять направляющих на площадь 100x100 мм	
P ₄	23625		
P ₅	61110		
P ₆	13860	На пять направляющих на площадь 100x100 мм	Постоянное воздействие нагрузок
P ₇	28350		
P ₈	28350	На дугер кабины на площадь 160x160 мм	
P ₉	1071	На дугер противовеса на площадь 160x160 мм	
P ₁₀	30000	На монтажные крюки в перекрытии	
P ₁₁	20000		
P ₁₂	8850		Нагрузки, действующие на закладные детали, установленные в нишах и необходимые для крепления лебедки и кабелей установки лебедки, при высоте подъема Н=45...75 м.
P ₁₂	22935		
P ₁₃	7940		
P ₁₄	14870		
P ₁₅	6050		
P ₁₆	5610		
P ₁₇	11025		
P ₁₈	13045		
P ₁₉	5040		
P ₂₀	29610		

- Общие указания см. АТ-00-0000-02, исходные данные для проектирования электроснабжения см. АС-10-0000-04, размещение отверстий под вызывные панели и указатели лифтовых см. АТ-00-0000-05
- Строительная часть для шахт на рис. 1 и рис. 3 может быть выполнена в зеркальном исполнении
- Шаг закладных деталей должен быть 2500 мм. При установке лифта в районах с сейсмичностью 7-9 баллов шаг закладных деталей должен быть 1500 мм. В случае попадания закладной детали в интервал от отметки верхней остановки до отметки 1400 мм выше верхней остановки, закладную деталь необходимо опустить на отметку верхней остановки. В случае попадания закладной детали в интервал от отметки верхней остановки до отметки 1100 мм ниже отметки верхней остановки, закладную деталь необходимо опустить на расстояние 1100 мм ниже отметки верхней остановки
- При высоте этажа 3600 мм и более предусмотреть дополнительные отверстия под настилы с учетом того, чтобы расстояние между отверстиями на высоте было бы не менее 1800 мм и не более 2500 мм. При попадании отверстий в зону установки закладных деталей допускается перенос отверстий в вертикальном направлении
- На верхнем этаже предусмотреть дополнительные закладные детали для крепления направляющих на расстоянии указанном на чертеже. Разбивку остальных деталей и отверстий верхнего этажа выполнять согласно пунктам 3, 4

Изм.		Лист		№ докум.		Подп.		Дата		АС-10-ПБА0610КТ		Лифт пассажирский без машинного помещения		Лит		Масса		Масштаб	
Разработчик		Краснобаев		Варабин								кабина 1100x1400x2100 проем 800, 900 мм.		Лист 1		Листов 5		1:20	
Т. контр.																			
Э. метр.																			
Н. контр.				Ванев															
Утв.				Гончаров															

Рис. 1

Д (1:25) (1)

Е (1:25) (1)

Ж (1:25) (1)

И (1:25) (1)

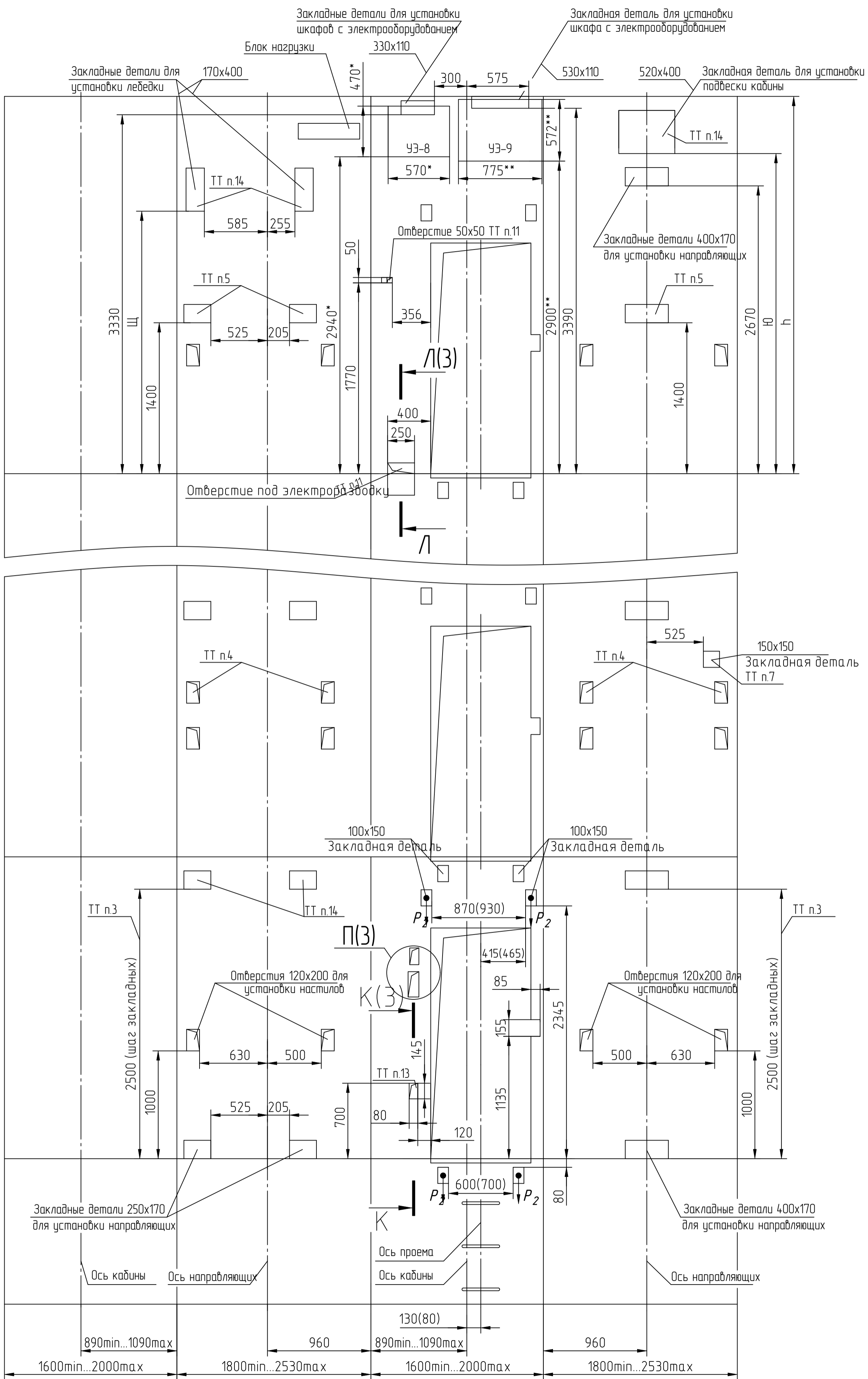

Инв. №подл.	Подп. и дата	Взам. инв. №	Инв. №дубл.	Подп. и дата	Справ. №	Перв. примен.

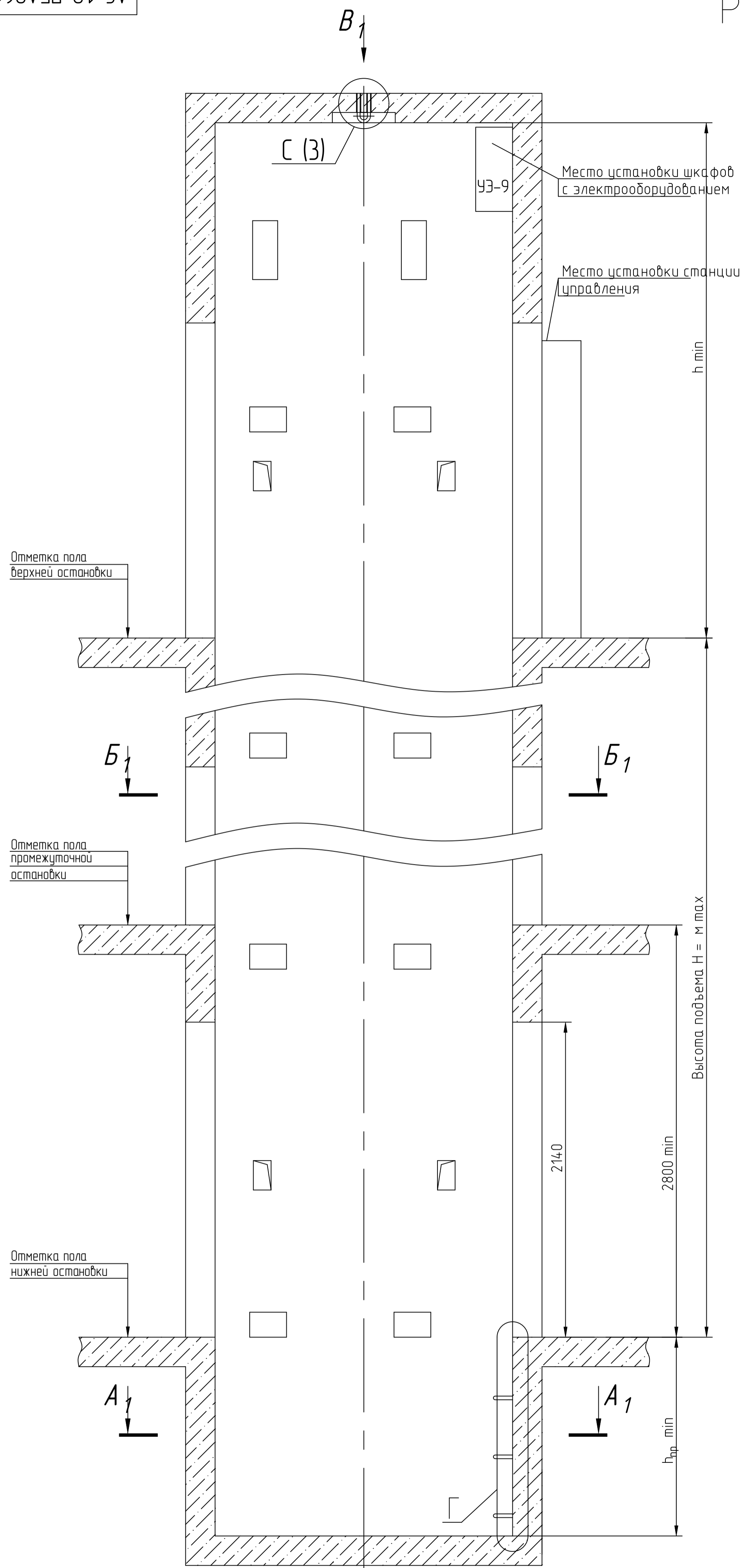

A₁-A₁

Рис. 2.1



Рис. 2.2



B₁-B₁

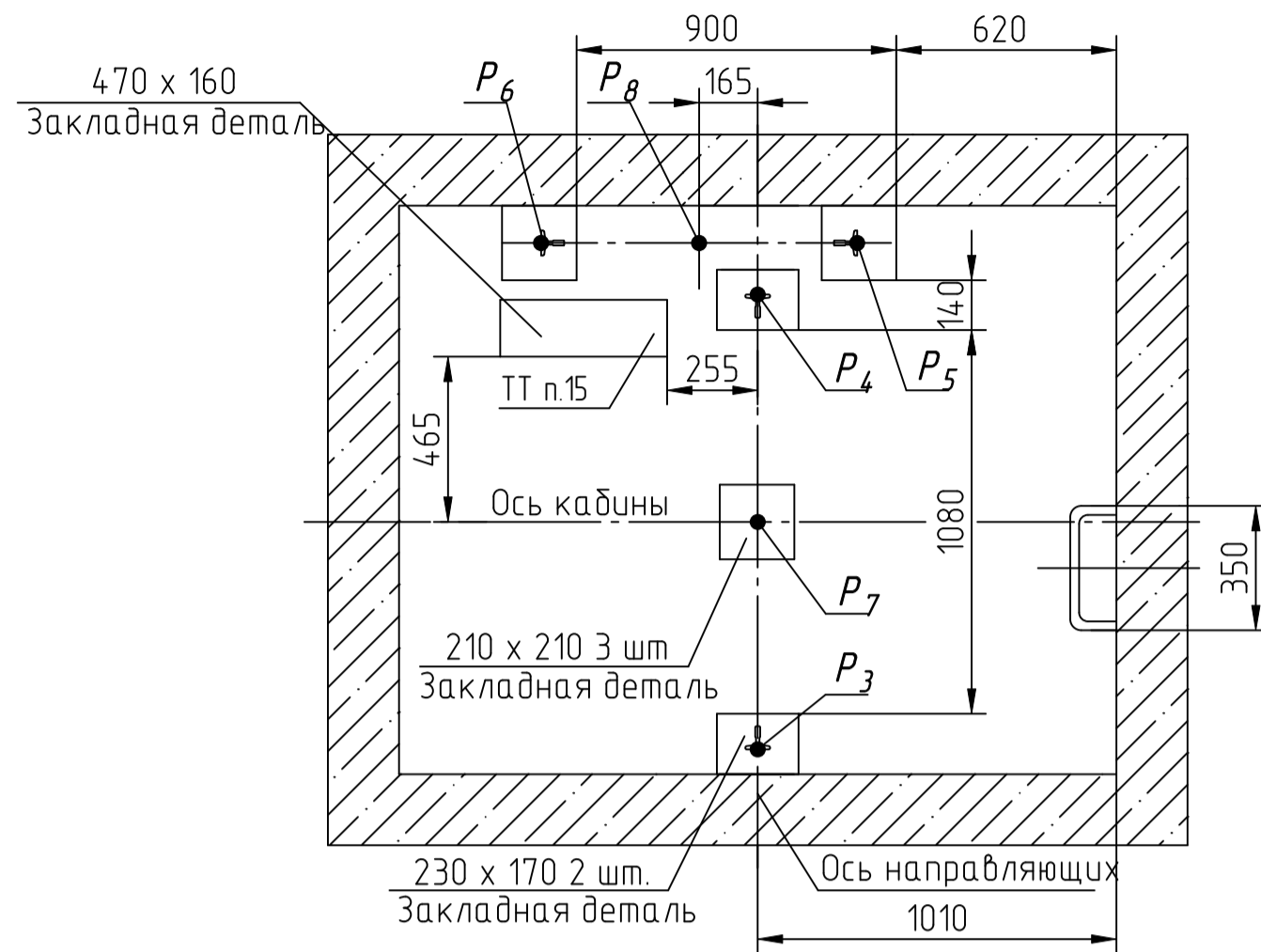
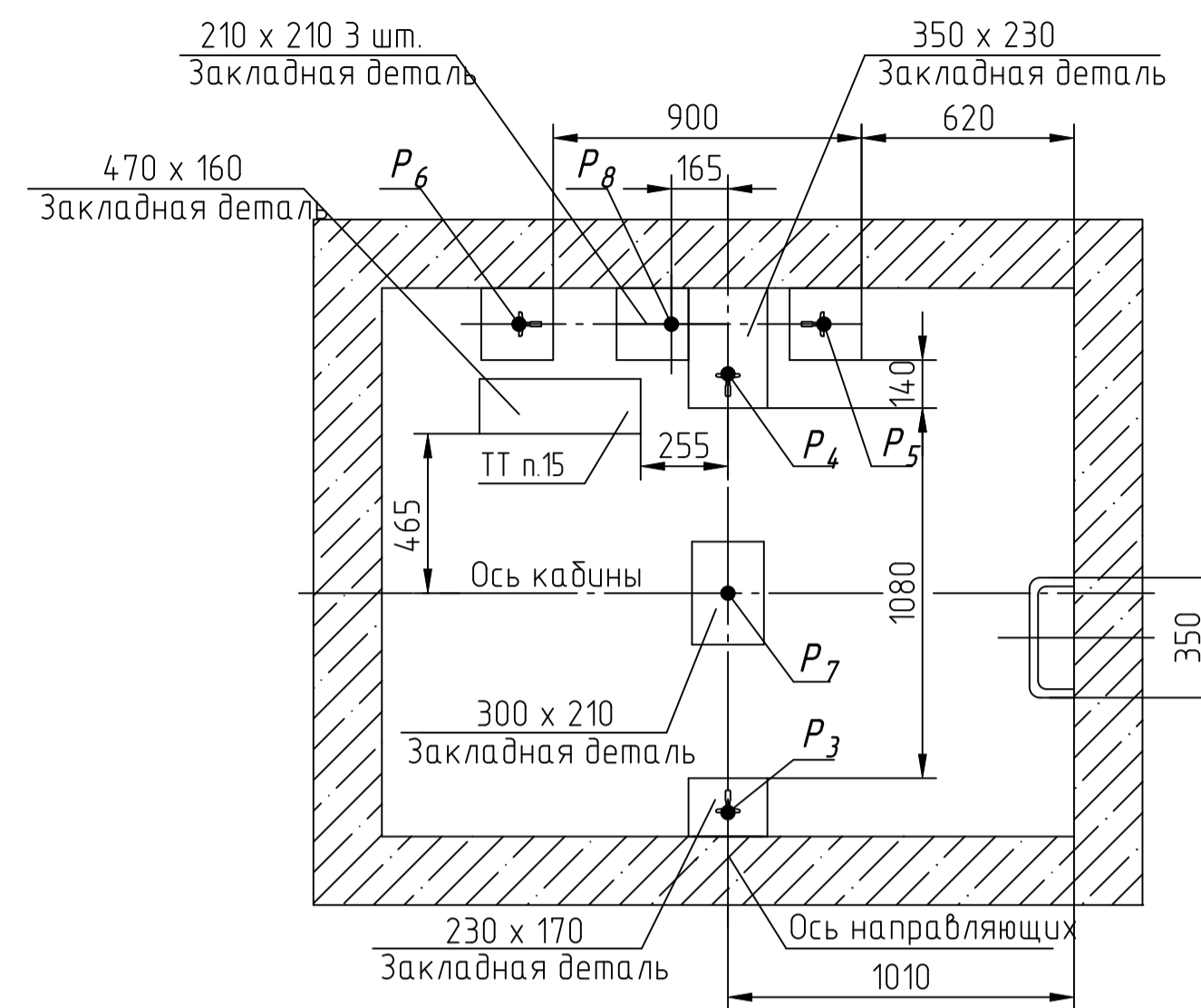
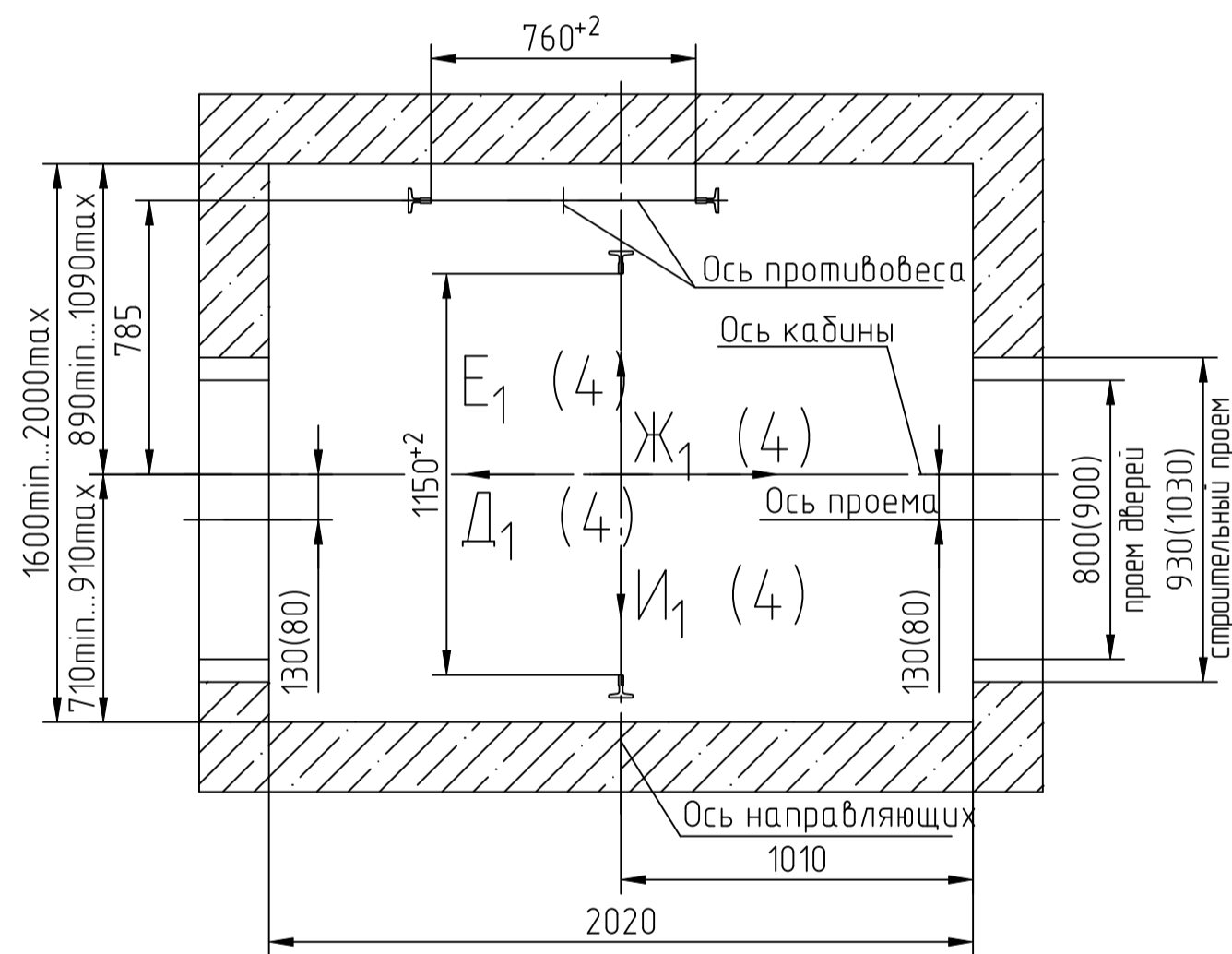

B₁

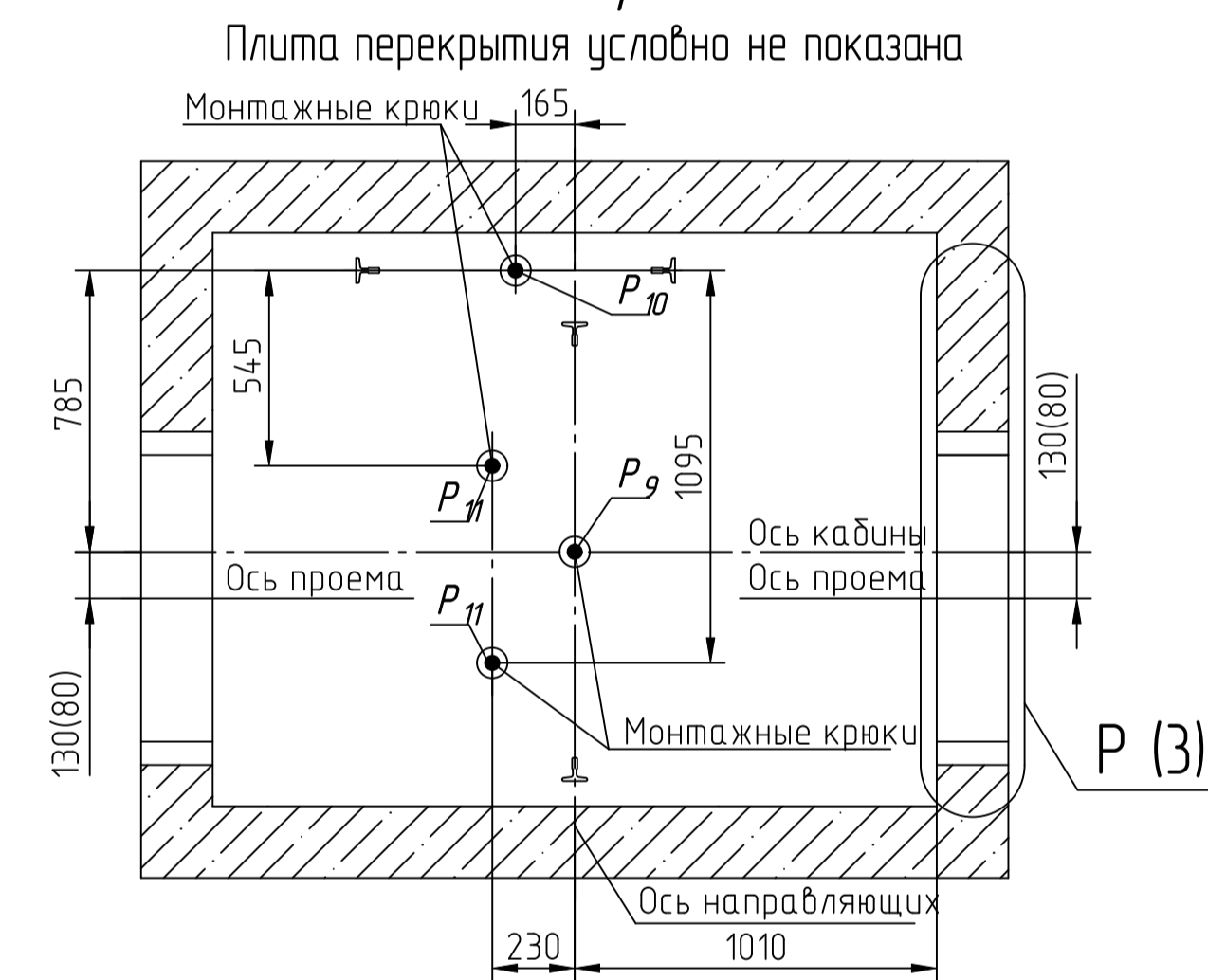

K-K (1:5) (2,4)

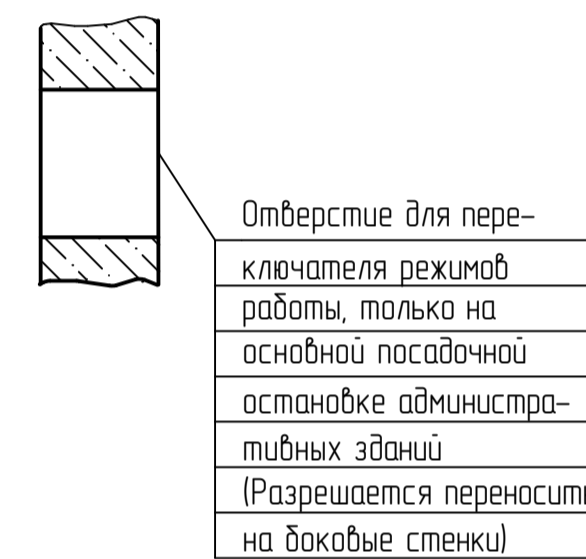

П (1:10) (2,4)

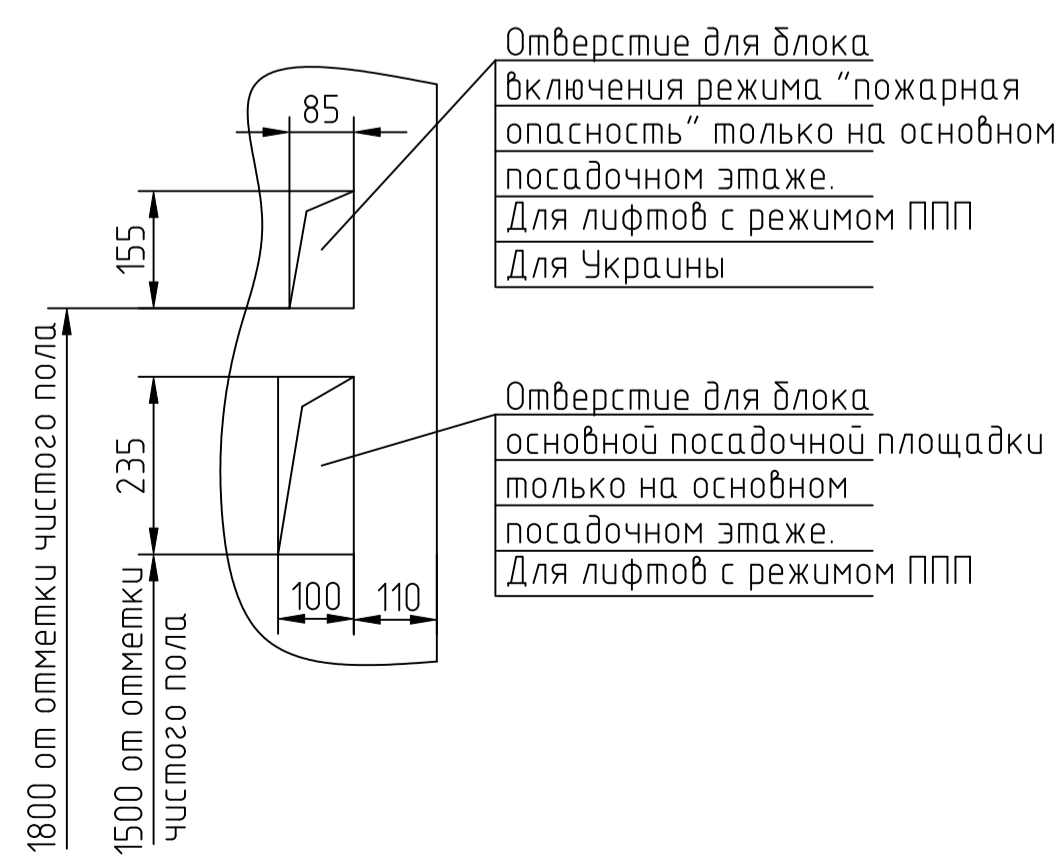

P (1, 3)

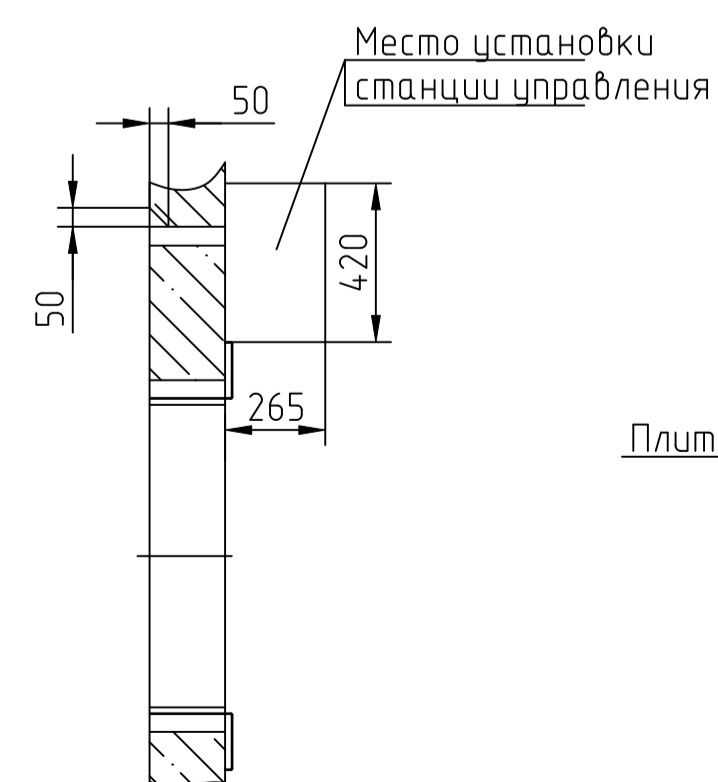

C (1:5) (1,3)



Г (1, 3)

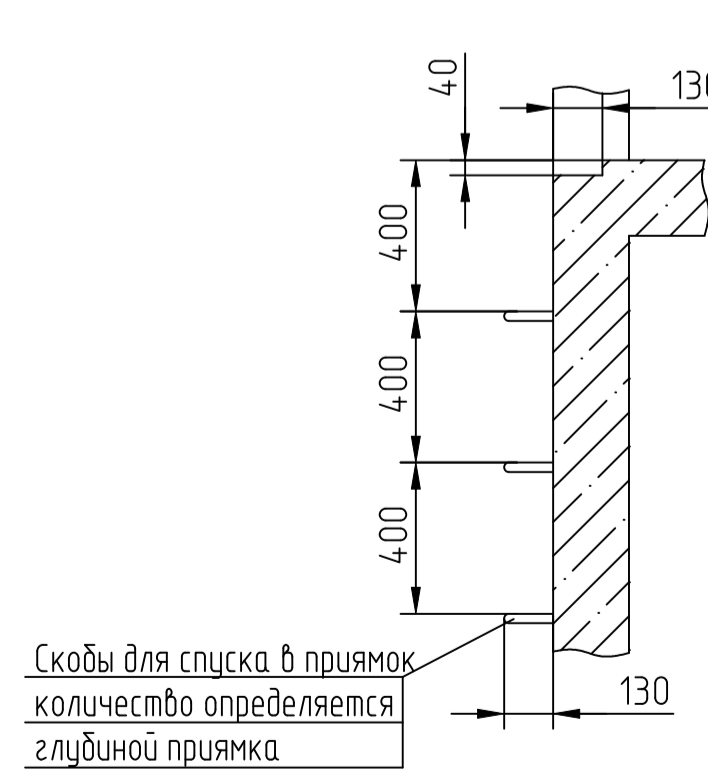

L-L (1:10) (2, 4)



Рис. 3 Остальное см. Рис. 1

Д (1:25) (1) Е (1:25) (1) Ж (1:25) (1) И (1:25) (1)

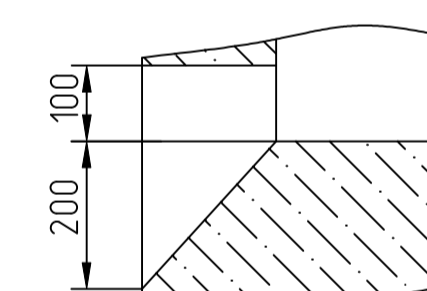

Рис. 4 Остальное см. Рис. 2

Д₁ (1:25) (3) Е₁ (1:25) (3) Ж₁ (1:25) (3) И₁ (1:25) (3)

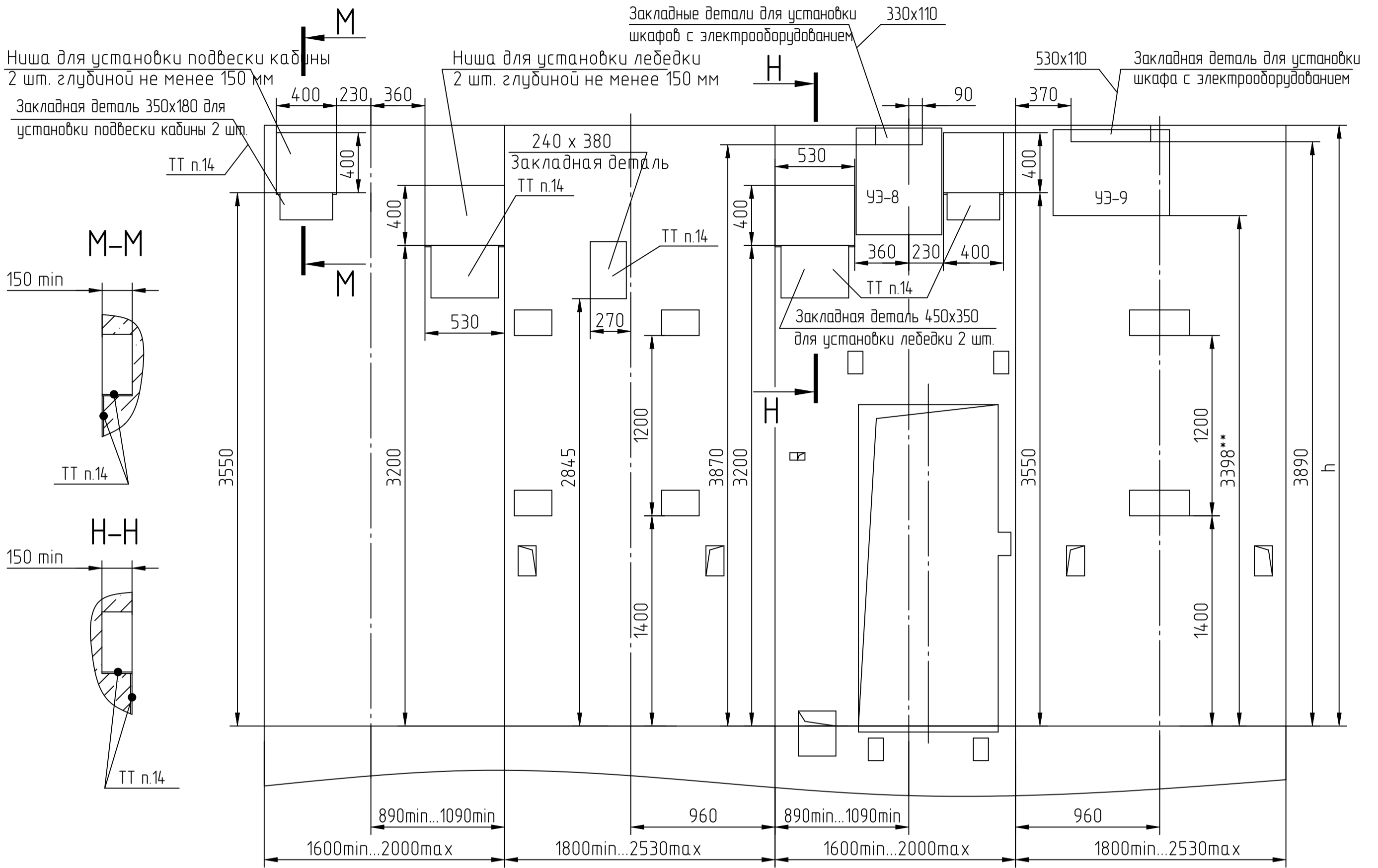
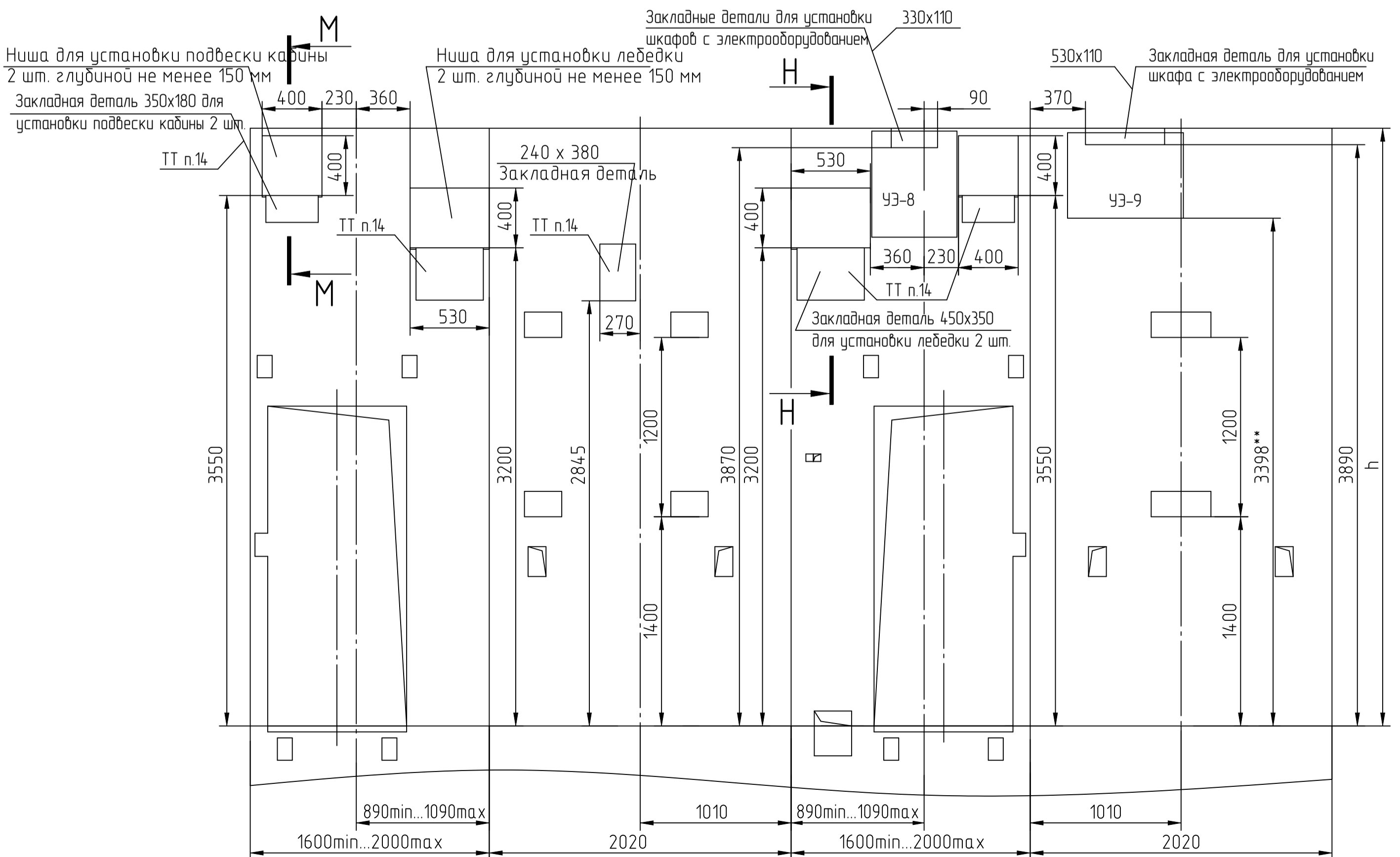

АС-1.0-ПБА0610КТ

Перв. примен.

Справ. №

Подп. и дата

Взам. инв. №

Подп. и дата

Инв. №подл.